



**Universidad de Sancti Spíritus
“José Martí Pérez
Facultad de Ciencias Empresariales**

TRABAJO DE DIPLOMA

**Título: Evaluación del Sistema de Cobros y Pagos en la
Empresa Provincial de Servicios Técnicos, Personales y del
Hogar Sancti Spíritus.**

Autor: Carlos Martín Caraballos

Tutor: Lic. Leodanys Eduardo Gerónimo Miranda

**Sancti Spíritus, abril de 2015
“Año 57 de la Revolución”**

Se pierde todo el sentido dialéctico cuando alguien cree que la economía de hoy es igual a la de hace 50 años...”

Fidel Castro Ruz

DEDICATORIA

En la vida de cada persona se dibujan obras que para ser construidas precisan del esfuerzo insustituible de algunos imprescindibles: a ellos les dedico este sueño.

A mis padres, pues sin ellos no hubiera sido posible llegar a cumplir uno de mis mayores sueños, ser un profesional de las Ciencias Económicas y Financieras.

A toda mi familia, mis amistades y mis amigos, pues todos me han acompañado a todo lo largo de este camino.

A la revolución y a Fidel por haberme brindado la posibilidad de realizar mí sueño.

AGRADECIMIENTOS

Al colectivo de profesores que han influido en mi formación profesional, por su profesionalidad y dedicación cumpliendo con la sagrada misión de enseñarme.

A mis compañeros de estudio, que durante cinco años compartimos innumerables jornadas de estudio y preparación con el objetivo de convertirnos en dignos profesionales de la revolución.

No por último deja de ser el primero, mi tutor Lic. Leodanys Eduardo Gerónimo Miranda por la paciencia que tuvo y el tiempo que le dedicó a esta investigación en aras de lograr este empeño.

A mi familia, amistades y amigos, a todos “muchas gracias”.

A todos, agradecimientos eternos.

RESUMEN

La investigación se lleva a cabo en la Empresa Provincial de Servicios Técnicos, Personales y del Hogar de Sancti Spíritus, teniendo como objetivo general, evaluar la gestión de Cobros y Pagos. En el desarrollo de la investigación se tomaron como base los datos reales que ofrecen los libros, registros y Estados Financieros de la Contabilidad correspondiente al cierre del año 2012 y 2013. El trabajo se presenta en dos capítulos: El primero ofrece el conocimiento teórico del tema analizado y se caracteriza la entidad objeto de análisis. En el segundo se parte de un diagnóstico que consta con las principales características de la Empresa y se describen métodos y técnicas que intervienen en el sistema de Cobros y Pagos, además se desarrollan los análisis numéricos y los resultados obtenidos que demuestran la influencia de este sistema en la Empresa. Una vez efectuado la investigación se arriban a conclusiones y recomendaciones que contribuyen a elevar la eficiencia económica empresarial.

INDICE

Contenido	Página
Introducción.	1
Capítulo 1 Marco Teórico Práctico Referencial de la Investigación	7
1.1 Antecedentes teóricos: El ciclo del Capital Dinero.	7
1.2 Causas de la interrupción del ciclo del dinero por insuficiencia de efectivo	10
1.3 Cuentas por Cobrar y Cuentas por pagar. Generalidades.	16
1.4 Sistema de Cobros y Pagos. Antecedentes.	18
1.5 Formas de cobros y pagos internacionalmente.	22
1.6 El Capital de Trabajo.	25
Capítulo 2 Influencia del sistema de Cobros y Pagos en la Empresa Provincial de Servicios Técnicos, Personales y del Hogar de Sancti Spíritus.	32
2.1 Caracterización de la Empresa Provincial de Servicios Técnicos, Personales y del Hogar de Sancti Spíritus.	32
2.2 Resultado del diagnóstico	35
2.3 Análisis Financiero. Herramienta para analizar	35
2.4 Aplicación de técnicas de análisis económico financiero	45
2.5 Cálculo de las razones financieras	47
2.6 Influencia de los Ciclos de Cobros y Ciclos de Pagos en el Capital de Trabajo.	52
Conclusiones	56
Recomendaciones	57
Bibliografía	58
Anexos	

Introducción

El sistema de cobros y pagos actúa y se desarrolla como un importante mecanismo del sistema económico que adecuadamente concebido, dirigido y ejecutado, se convierte en un valioso instrumento de medición y control de la actividad empresarial.

La producción nacional, la prestación de servicios, la distribución de mercancías y la remuneración de la fuerza de trabajo, están, en su expresión monetaria, en constante movimiento a través del sistema de cobros y pagos y la rapidez y seguridad de esas operaciones dependen, en gran medida de la eficiencia con que se diseñen y cumplan las disposiciones del mismo, lo que resulta de mayor importancia para el buen desenvolvimiento de la actividad financiera y para la economía del país.

Para enfrentar esta problemática los directivos de las entidades deben considerar como uno de los factores claves para el éxito, la información contable, ya que le sirve de apoyo en la toma de decisiones. Información contable que debe ser analizada y detallada con mucha cautela en cada una de sus cuentas, sobre todo en las Cuentas por Pagar y por Cobrar, así como todo lo que represente una fuente de financiamiento para la entidad. En los momentos actuales, tres crisis financiera, energética y alimentaria afectan el mundo. A pesar de las inyecciones masivas de liquidez efectuadas por los grandes bancos centrales, no ha sido posible recuperar los mercados monetarios.

Estas crisis no son ajenas al Sistema Empresarial Cubano, se han tomado medidas para atenuar los efectos de la crisis, comenzando por la reestructuración del propio, así como se inició el perfeccionamiento de la gestión empresarial en aras de lograr una elevación de la eficiencia económica de las organizaciones.

Teniendo en cuenta los fundamentos expuestos anteriormente, se decide investigar en este tema, por el deterioro que presenta la disciplina de cobros y pagos en la mayor parte de los organismos y empresas del país, las que se concretan fundamentalmente en deficiencias de carácter administrativo y metodológicas, afectándose el desenvolvimiento de la actividad financiera empresarial, la que provoca consecuencias económicas y financieras negativas.

No obstante las medidas que se han aplicado, así como el análisis de las Cuentas por Cobrar y por Pagar este tema ha pasado a ser en nuestro país un punto obligado para todos los niveles de dirección, pero aun siguen existiendo serias dificultades en las relaciones contractuales entre las organizaciones. Incluso un alto monto de impagos ocurre entre entidades subordinadas a un mismo organismo central.

Esta cadena de impagos implica las indisciplinas en los cumplimientos de las obligaciones de las empresas, es un fenómeno que no solo abarca a entidades con débil rentabilidad sino que también afecta a aquellos que en sus estados financieros presentan altas ganancias, situación que tiene como denominador común, la no correcta administración del dinero.

Situación Problemática:

La Empresa Provincial de Servicios Técnicos, Personales y del Hogar de Sancti Spíritus presenta dificultades con la gestión de Cobros y Pagos, debido a que existen montos elevados en estas cuentas.

A partir del análisis realizado se concibe como problema científico de la investigación:

¿Cómo analizar los mecanismos establecidos para mejorar la gestión de Cobros y Pagos en la Empresa Provincial de Servicios Técnicos, Personales y del Hogar de Sancti Spíritus?

A partir de la definición del problema científico se establecen los objetivos de la investigación:

El **objetivo general** de la investigación es: Evaluar las causas que generan la Cadena de Impagos en la Empresa Provincial de Servicios Técnicos, Personales y del Hogar de Sancti Spíritus.

Los **objetivos específicos** que se persiguen en la investigación son los siguientes:

- Realizar la revisión bibliográfica actualizada de la temática a investigar que sustente el Marco Teórico Práctico Referencial de la Investigación.
- Diagnosticar la situación actual que presenta la Empresa Provincial de Servicios Técnicos, Personales y del Hogar de Sancti Spíritus teniendo en cuenta los principales clientes y proveedores.
- Evaluar las causas que genera la Cadena de Impagos en la Empresa Provincial de Servicios Técnicos, Personales y del Hogar de Sancti Spíritus

En el desarrollo del estudio los **métodos utilizados** son: análisis, síntesis, inducción, deducción, histórico - lógico y trabajo sistemático, como **técnicas** utilizadas fueron: la observación directa, revisión de documentos y consulta a expertos.

Para el desarrollo del mismo tomamos como base los datos reales que ofrecen los Libros, Registros y Estados Financieros correspondientes al cierre de los años 2012 y 2013.

La **significación práctica** de este trabajo radica en la factibilidad demostrada de poder realizar el procedimiento con resultados satisfactorios y de perspectivas alentadoras para su continuidad, quedando demostrado el procedimiento, lo que facilita el análisis económico financiero de la entidad.

Resultados Esperados:

Luego de realizar el análisis de la evaluación del sistema de cobros y pagos en la Empresa Provincial de Servicios Técnicos, Personales y del Hogar de Sancti Spíritus, se espera como resultado, conocer cuáles son los factores que inciden mayormente en la cadena de impagos de la misma, así mismo los consumidores y proveedores motivo de los cuales existen saldos envejecidos en estas cuentas.

La investigación tendrá la siguiente estructura:

Capítulo I: Marco Teórico Práctico Referencial de la Investigación.

En este capítulo se realizara la fundamentación teórica de los aspectos a desarrollar haciendo referencia a criterios relacionados con la dirección de las cuentas por cobrar como parte de la administración del capital de trabajo así como concepto e importancia del buen funcionamiento de los sistemas de pago.

Capítulo II: Caracterización de la entidad.

En este capítulo se diagnostica y caracteriza la Empresa Provincial de Servicios Técnicos, Personales y del Hogar de Sancti Spíritus, además de realizar la evaluación de la gestión de cobros y pagos en la entidad objeto de análisis. Finalmente se arriban a conclusiones, recomendaciones, bibliografía y anexos.

Capítulo 1: Marco Teórico Práctico Referencial de la Investigación.

1.1 – Antecedentes teóricos: El ciclo del Capital Dinero.

El dinero como medio de pago surge de la propia circulación de mercancías, en cuyo desarrollo, y como consecuencia de diversos factores, puede ocurrir un distanciamiento en el tiempo entre el acto de ventas y el acto de realización de su precio o pago. En este caso el vendedor se convierte en acreedor, y el comprador en deudor, asumiendo el dinero la función de medio de pago. Esto condiciona que el dinero se convierta en la razón de ser, o fin último, de la venta.

Los plazos generales de pagos responden en un inicio en gran medida a las condiciones naturales de la producción, y su vinculación a las estaciones del año. Marx identifica la ley que rige el ritmo de rotación de los medios de pago al plantear que: “en lo tocante a todos los pagos periódicos, cualquiera que sea su fuente, la masa de los medios de pago necesaria se halla en razón directa a la duración de los plazos de pago” (Marx, C., 1973., P.105). Y señala que, en la sociedad burguesa, si bien desaparece el atesoramiento como forma independiente de enriquecimiento, el dinero como medio exige cierta acumulación bajo la forma de fondo de reversa de medio de pago.

El ciclo de la circulación de mercancías presupone el cambio de estas por dinero, en una primera fase, para posteriormente efectuar el cambio de este dinero por mercancías (M-D-M), o sea, vender para comprar. Mientras que el ciclo que el dinero desempeña como capital difiere del anterior, ya que el dinero se transforma inicialmente en mercancías, para después volver a transformarse en dinero (D-M-D) con la característica que la magnitud del dinero final es cualitativamente superior a la inicial, o sea, que el capital – dinero se valoriza y se incrementa con una plusvalía y es este proceso el que lo convierte en capital.

Un análisis más profundo del ciclo del capital–dinero muestra que el mismo consta de tres fases:

- primera fase: El capital aparece en el mercado de mercancías y en el mercado de trabajo como comprador; su dinero se invierte en mercancías. Pero esto opera fuera del proceso productivo, o sea, en la esfera de la circulación. Ocurre así: D-M.

- segunda fase: Coincide con el consumo productivo de las mercancías compradas, al actuar el capitalista como productor de mercancías. El capital recorre el proceso de producción, como resultado del cual se obtiene una mercancía o valor superior al de los elementos que la producen, o sea, una plusvalía. Ocurre así: M-P-M
- tercera fase: El capitalista retorna al mercado como vendedor, convirtiendo sus mercancías en dinero. Y esto ocurre de nuevo en la esfera de la circulación: M-D. El capital ha vuelto a su forma original, el dinero, habiendo cambiado sólo la magnitud del valor desembolsado. (Ibídem., p.27)

Si el capital ya valorizado persiste en su forma de Capital – mercancías, y no alcance de nuevo su forma de dinero, el proceso de producción se paraliza y no funciona ni como creador de nuevas mercancías, ni como creador de valor. En tal sentido Marx expresa que “según el diverso grado de rapidez con que abandone su forma de mercancía y revista su forma de dinero, según la celeridad de las ventas, el mismo valor – capital actuará en grado muy desigual como creador de productos y de valor y aumentará o disminuirá la escala de producción”. (Ibídem, p. 41).

El movimiento del capital se sucede tanto a través de la esfera de la producción (segunda fase del ciclo capital – dinero) como a través de la esfera de la circulación (primera y tercera fase de dicho ciclo). Por lo que el tiempo total que consumirá dicho ciclo será la suma de los tiempos de producción y circulación. Ambos tiempos se excluyen mutuamente, si se analizan en forma estática, o sea, en un único ciclo. Visto en un único ciclo, mientras circula, el capital no funciona como capital productivo, ni produce, por tanto, mercancía ni plusvalía.

Lo anteriormente expuesto significa que el tiempo de circulación limita el proceso de valorización del capital, en proporción a su duración: a mayor duración, menor valorización en una misma unidad de tiempo, y viceversa. El desembolso de la primera fase del ciclo de capital – dinero se materializa en diferentes tipos de mercancías; medios de producción en forma de medios de trabajo, cuya vida útil es superior a la duración de un ciclo productivo, y que por tanto transfiere su valor al producto paulatinamente. Esto se denomina Capital Fijo.

La parte del valor de capital productivo invertido en fuerza de trabajo, no se transfiere al producto, ya que la misma es capaz de crear un nuevo valor superior al suyo propio, lo que induce la plusvalía. Sin embargo, se requiere renovar el valor invertido en esta fuerza de trabajo, íntegramente, para poder iniciar un nuevo ciclo productivo. Es por ello que la fuerza de trabajo y los objetos de trabajo se enfrentan a este proceso como Capital Circulante, y su comportamiento difiere del que manifiesta el Capital Fijo. El valor del Capital Circulante solo se adelanta por el tiempo de elaboración del producto, y al venderse, retorna en su totalidad a la forma de dinero, pudiendo, por tanto volver a desembolsarse, ya que requiere de su reposición y renovación constante, para poder desempeñar nuevos ciclos. La magnitud del Capital Circulante depende tanto de la duración del ciclo de rotación del dinero, como la magnitud de los gastos a efectuar en dicho ciclo.

Marx señala que los conceptos de Capital Fijo y Capital Circulante son conceptos de forma, y responden sólo a modo diferente de rotar el capital productivo. Y este modo diferente de rotación está determinado por la forma diferente en que los elementos del capital productivo se responden ya que:

- el Capital Circulante incorporado al proceso productivo tiene que reponerse mediante la venta del producto, para poder iniciar un nuevo ciclo,
- el Capital Fijo incorporado al proceso productivo sólo transfiere al producto una parte de su valor a partir del desgaste que sufre, por lo que su reposición ocurre a intervalos más o menos largos, siempre superiores a la duración de un ciclo productivo,

Toda interrupción en la venta o en el cobro constituye un freno a la renovación del Capital Circulante Necesario para iniciar un nuevo ciclo, con el consiguiente efecto de reducción de la masa de plusvalía a obtener por la entidad y también de retardo en el proceso de reproducción.

Según Weston la administración del ciclo de flujo de efectivo es en realidad la parte más importante de la Administración del Capital de Trabajo, al analizar la situación, es útil distinguir dos factores: el ciclo operativo y el ciclo de pago, los cuales se combinan para determinar el ciclo de conversión de efectivo.

El ciclo operativo toma en cuenta las dos siguientes determinantes de la liquidez.

- el período de conversión de los Inventarios, que es un indicador del tiempo promedio que necesita una empresa para convertir sus inventarios acumulados de materias primas, producción en proceso y artículos terminados en productos, y para vender estos productos a los clientes. Este ciclo se mide por la antigüedad promedio de los inventarios.
- el período de conversión de las Cuentas por Cobrar, que es un indicador del tiempo promedio que necesita una empresa convertir sus Cuentas por Cobrar en efectivo. Este ciclo se mide por el período promedio de cobranzas.

El ciclo operativo en total, es una medida de la cantidad de tiempo que transcurre entre la compra de la materia prima para producir bienes y la cobranza de efectivo como pago por esos bienes después que han sido vendidos. La empresa debe financiar la compra de materiales, la producción de bienes y el mantenimiento de los productos terminados y de las Cuentas por Cobrar durante el ciclo en operación.

1.2 Causas de la interrupción del ciclo del dinero por insuficiencia de efectivo.

Basta con que el ciclo de operaciones se interrumpa en un punto, para que se produzca una demora o interrupción en el resto del proceso, considerando un solo ciclo. No obstante, la simultaneidad o existencia de diversos ciclos en diferentes estadios de desarrollo, como consecuencia del carácter continuo de la mayoría de las actividades, hace que dicho efecto se aprecie de forma retardada en el tiempo. Pero siempre acaba, más temprano o más tarde, para ponerse de manifiesto.

La ruptura del ciclo del Capital – Dinero se manifiesta a través de la interrupción o dilatación de los procesos de compra, producción, venta, cobro o pago, y puede ocurrir tanto en la esfera de la circulación, como el propio proceso de producción.

El análisis que a continuación se desarrolla se va a centrar en la paralización o dilatación este ciclo como consecuencia de la insuficiencia de recursos financieros líquidos, o efectivo, en especial en los procesos correspondientes a la esfera de la circulación.

Debe tenerse en cuenta que el Capital Circulante se adelanta por el tiempo de elaboración del producto, y al venderse el mismo, retorna en su totalidad. Y como usualmente las empresas no esperan a concluir un ciclo para iniciar uno nuevo,

requieren de financiamiento para iniciar cada uno de estos ciclos, aunque tienen a su disposición financiamiento ajeno que deben devolver en el corto plazo (Cuentas por Pagar a proveedores, salarios y gastos acumulados por pagar, y otros). Si las empresas dependieran solo de este financiamiento ajeno a corto plazo, pudieran ocurrir interrupciones en su ciclo productivo.

Las entidades demandan de recursos permanentes, que pueden ser tanto propios como ajenos, para poder garantizar el enfrentamiento a sus obligaciones de pago, mientras el período de maduración financiera no se haya cerrado. A estos recursos permanentes que las empresas utilizan para financiar inversiones en Activos Circulantes, a fin de garantizar que el ciclo corto o ciclo de operaciones fluya sin interrupciones, se le denomina como Fondo de Maniobra o Capital de Trabajo, lo que no es más que el Capital Circulante.

El Capital Circulante ha de estar financiado con recursos que la organización tendrá a su disposición por un plazo superior al considerado como corto, o sea, un plazo mediano o largo plazo. Por ello, si no son recursos propios, tendrán que ser recursos ajenos cuya devolución sea a mediano o largo plazo. La anterior necesidad queda especificada en las Reglas desarrolladas en 1979 por J. Moreno y S. Rivas Merino, en las que se establece que:

- el Capital de Trabajo inicial de la empresa debe ser aportado por los propietarios,
- al ocurrir la expansión o desarrollo de la empresa, el Capital de Trabajo Adicional, con carácter permanente o regular, debe también ser aportado por los propietarios generalmente reinvertiendo sus utilidades, o bien ser financiado por medio de préstamos a largo plazo. El Capital de Trabajo permanente o regular es aquel que se requiere para la operación de la empresa dentro del ciclo financiero a corto plazo, sin tomar en cuenta necesidades temporales de trabajo,
- el Capital de Trabajo temporal puede financiarse a través de préstamos a corto plazo, y es aquel que la mayoría de las empresas requieren a intervalos fijos, para cubrir necesidades de trabajo y de fecha de pago.

Teniendo en cuenta los aspectos analizados, las causas que objetivamente pueden inducir una demora o interrupción del ciclo de operaciones, por insuficiente disponibilidad de efectivo son:

- insuficiente monto de Capital Circulante,
- exceso de derecho de cobro (Cuentas por Cobrar a clientes o a terceros),
- exceso de inventarios (de materias primas, productos en proceso o productos terminados),
- monto significativo de los denominados Otros Activos Circulantes.

Si en una empresa la necesidad de Capital Circulante es superior a la disponibilidad del mismo, o sea, si el Capital Circulante de que dispone es insuficiente, la misma podrá carecer de efectivo necesario para enfrentar sus obligaciones de pago. Y aún cuando la empresa disponga del Capital Circulante Necesario, si la estructura de los Activos Circulantes, en los que se materializa este Capital Circulante es inadecuado, también esta empresa enfrentará dificultades para realizar sus pagos.

Pudiera entenderse entonces que las empresas necesitan un alto monto de Capital Circulante, para así evitar posibles interrupciones en su operación. Sin embargo, no debe olvidarse que la eficiencia de las empresas se refleja, entre otros indicadores, a través de la rentabilidad económica, la cual expresa el beneficio que como promedio obtiene la organización, por cada unidad monetaria invertida en su activo total neto. Por ello un aumento del Activo Circulante, que no genera un aumento del beneficio de la organización, provocará una reducción de su rentabilidad económica. O sea, inducirá un deterioro de la eficiencia de la empresa. Ello aconseja entonces el mantener un nivel mínimo de Capital Circulante, que si bien facilite la fluidez de su operación, no deteriore la rentabilidad económica de la entidad.

J.M. Fernández Pirla señala que “ la financiación de la empresa comprende dos aspectos fundamentales: la dotación de los fondos necesarios para la adquisición de las inmobilizaciones técnicas y la aportación de los fondos que han de quedar concretados en bienes de capital circulante, esto es las llamadas inmobilizaciones de ejercicio; así como la financiación de la llamada estructura sólida de la empresa, es decir, la cantidad de medios financieros que han de permanecer inmobilizados en la financiación del Capital Fijo de la empresa, en función de unos estudios precedentes

acerca de la dimensión de la misma, la financiación del circulante está dada fundamentalmente en función del período de maduración e, indirectamente de la propia dimensión de la empresa”. (Vilariño, A., Guido, R., 1985).

¿Y de qué depende entonces el Capital Circulante? A partir de los elementos anteriormente expuestos, se puede deducir que el Capital Circulante dependerá de:

- la duración del ciclo o período de maduración financiera,
- el monto del gasto promedio diario de la empresa durante el ciclo de operaciones, lo que estará en dependencia del nivel de actividad.

Puede ocurrir que la empresa disponga de Capital Circulante Necesario, y sin embargo, carezca de efectivo para enfrentar sus obligaciones de pago, dada a una no adecuado estructura del Activo Circulante, lo que trae por origen una deficiente gestión de la organización, tanto en lo referente al efectivo, como a la gestión de ventas, cobros y pagos, así como la referida compra de insumo y el mantenimiento d inventario.

La no disponibilidad de efectivo en la cuantía suficiente al tener que efectuar el pago de sus obligaciones a corto plazo, puede ser consecuencia, entre otros, de una previsión del momento en que deben ocurrir los cobros y pagos, lo que impide a la entidad prever medidas para solucionar un posible déficit temporal de efectivo.

La carencia de efectivo puede estar condicionada al no pago de clientes, lo que se debe generalmente a una insuficiente gestión de cobros de la empresa como a causas ajenas a la misma, lo que conduce a un crecimiento de las Cuentas por Cobrar.

Si la insuficiente gestión de cobros en muchos casos tiene su origen en una gestión negligente, la no relación de reclamaciones por el retraso de pagos también puede deberse a que el cliente posea “poder de negociación” sobre la actividad vendedora que es resultado de:

- alto peso del cliente en la estructura de ventas de la organización.

Tomando en cuenta, que entre los factores causales que en general inducen la ruptura del ciclo del dinero, se encuentra la dimensión del Capital Circulante y la falta de previsión del flujo de tesorería requerido por la organización, también se caracteriza la situación que presenta la empresa cubana en la actualidad.

Como se señaló con anterioridad, la insuficiente disponibilidad de efectivo puede estar generada por dos causas, como son que la entidad no disponga de un monto suficiente de Capital Circulante, o que posea una estructura inadecuada del Activo Circulante. A su vez en el sistema empresarial cubano, cada una de estas causas generales está inducida por diversos factores como se muestra a continuación.

1- Inadecuada disponibilidad de Capital Circulante.

- alargamiento del período de maduración técnica,
- insuficiencia de la operación,
- ejecución de inversiones a partir del fondo para operaciones corrientes,
- salidas periódicas del efectivo, que no se corresponden con la operación normal de la empresa, sino con su disponibilidad del mismo,
- limitada concesión por el Banco de créditos a mediano y largo plazo.

2- Inadecuada estructura de los Activos Circulantes.

- inadecuada gestión de cobro,
- no previsión de entradas y salidas de efectivo,
- no reclamar al presupuesto los aportes en exceso,
- poco uso del Crédito Bancario,
- no uso del instrumento para agilizar la disponibilidad de efectivo.

Un elemento que actualmente está influyendo en las insuficiencias de efectivo de la empresa cubana, viene dado por las salidas de efectivo que ocurre con una periodicidad, al menos mensual, a cuenta del pago que por la utilidad generada en el mes recién concluido debe realizar la empresa al Presupuesto del Estado.

La empresa estatal está obligada a aportar al presupuesto del estado todo el monto de utilidad generada en el mes, después de pagar el impuesto sobre dicha utilidad, y una vez realizadas las deducciones correspondientes por concepto de creación y reservas y la devolución de la forma financiera. Este pago se sustenta en que al ser el estado el único accionista, tiene derecho al total de los dividendos que podrían pagarse a los accionistas, que en este caso se hacen coincidir con el saldo anterior.

También esta empresa puede verse precisada a realizar un pago a su organismo superior para contribuir a su financiamiento.

1.3 - Cuentas por cobrar y cuentas por pagar. Generalidades

A fin de conservar los clientes actuales y atraer nuevos, la mayoría de las empresas deben conceder créditos y mantener inventarios. Para la mayoría de las empresas las Cuentas por Cobrar representan una inversión considerable que se determina a través del volumen de ventas a crédito, esta inversión se considera como propiedades del negocio, el dinero, las mercancías y las Cuentas por Cobrar a los clientes están ligados en una secuencia, ya que el dinero se transforma en mercancías y estas en Cuentas por Cobrar, las cuales a su vez se convierten en dinero, iniciándose así un ciclo que se repite indefinidamente dentro de las actividades de una empresa.

En cada una de estas transformaciones se opera tanto una recuperación de capital invertido, como un resultado que puede ser una utilidad o una pérdida. Este continuo giro de los bienes que se liga en sus posibilidades de recuperación y productividad hace que el grupo formado por dinero, mercancías y Cuentas por Cobrar formen una función importante dentro del ciclo de ingresos.

También podemos mencionar que en la conversión de las mercancías en clientes en un período, cuyo importe debe ser proporcional a los demás elementos financieros que concurren en una empresa, deberán recuperarse en un plazo normal de crédito que la misma empresa conceda y que deba estar acorde con el que ordinariamente concede la mayoría de los negocios.

Las Cuentas por Cobrar a su vez representan derechos exigibles originados por ventas, servicios prestados y otorgamiento de préstamos, son créditos a cargo de clientes y otros deudores, que continuamente se convierten o pueden convertirse en bienes o valores más líquidos disponibles tales como, efectivo, aceptaciones, etc., y que por lo tanto pueden ser cobrados.

Las Cuentas por Cobrar constituyen una función dentro del ciclo de ingresos que se encarga de llevar el control de las deudas de clientes y deudores para reportarlas a los departamentos de Crédito y Cobranza, Contabilidad, Tesorería y Finanzas.

Las Cuentas por Cobrar son el total de todo el crédito extendido por una empresa a sus clientes.

Existen dos tipos principales de partidas por cobrar: las Cuentas por Cobrar y los documentos por cobrar. Las cuentas por cobrar de un negocio son los importes que le deben sus clientes, son activos circulantes.

Los documentos por cobrar son más formales que las Cuentas por Cobrar ya que en este el deudor promete por escrito, pagarle al acreedor una cantidad definida en una fecha futura definida. Los documentos por cobrar con vencimiento dentro de un año o menos son Activos Circulantes. Aquellos documentos que vencen después de un año son partidas por cobrar a largo plazo.

Las Cuentas por Cobrar tienen como objetivo primordial registrar todas las operaciones originadas por adeudos de clientes, de terceros o de funcionarios y empleados de la compañía.

Las Cuentas por Cobrar fundamentalmente son un instrumento de mercadotecnia para promover las ventas, el director de finanzas debe cuidar que su empleo ayude a maximizar las utilidades y el rendimiento de la inversión y que no abuse del procedimiento hasta el grado en que el otorgamiento de créditos deje de ser rentable y atractivo en términos de rendimiento sobre inversión.

La empresa puede calcular el gasto por cuentas incobrables como porcentaje del total de las Ventas a Crédito y puede cambiar este porcentaje de un año a otro, dependiendo de su experiencia en cobranza. También puede aplicarlo en dependencia de la antigüedad de los saldos ya que al final de cada período contable se analizan las Cuentas por Cobrar y por Pagar calificándose por edades, en: de 1 a 30 días, de 31 a 60 días, de 61 a 90 días y más de 90 días.

En cuanto a las Cuentas por Pagar podemos afirmar que las dos fuentes principales de financiamiento a corto plazo espontáneas para la empresa son los pasivos acumulados y las Cuentas por Pagar, que no son más que las deudas contraídas por la empresa por mercancías compradas a crédito, la cual está amparada

generalmente por una factura y la cual debemos cancelar, generalmente, en un lapso menor de un año. Así como también los Efectos por Pagar que están representados por Letras de Cambio, Pagares y cualquier otro documento negociable, que hayan sido aceptados por la empresa y que además sean deudas u obligaciones que deben cancelarse a corto plazo.

Los Documentos por Pagar a Corto Plazo, son una forma común de financiamiento, son documentos por pagar que vencen en el transcurso de un año, se pueden emitir documentos por pagar a corto plazo para tomar dinero prestado o comprar mercancías para inventario o activos de planta. Pero además de registrar el documento por pagar y su pago posterior también hay que acumular el gasto por interés, así como los intereses por pagar al final de cada período.

1.4- Sistema de Cobros y Pagos. Antecedentes.

En la etapa pre revolucionaria, las empresas grandes y medianas realizaban sus pagos preferentemente mediante la utilización de Cheques – vouchers emitidos por ellas mismas y cuando alguna resultaba poco solvente para el vendedor, este le exigía el pago con Cheques certificados por su banco, el que asumía entonces la responsabilidad de pagarlo a su presentación. Otras empresas con un menor nivel de organización, utilizaban los cheques emitidos por los bancos en los cuales operaban sus cuentas, lo que también hacían los particulares, pudiendo ambos, además, hacer pagos con dinero en efectivo. Todo este dependía más de la organización, características y medidas de control de la propia empresa que de otras regulaciones.

Cuando las operaciones mercantiles se realizaban al crédito, las empresas podían ampararlas con otros instrumentos como la Letra de Cambio y el Pagaré, que daban mayor seguridad de cobro al vendedor, tanto directamente ante el comprador, como para una reclamación judicial ofreciendo a los acreedores la posibilidad de negociar estos documentos comerciales con otros empresarios o descontarlos en su banco.

Todo esto se encontraba definido y avalado por leyes y procedimientos jurídicos que facilitaban su ejercicio y precisaban con claridad los derechos y deberes de cada parte y las posibles acciones ante sus incumplimientos.

Mediante una cámara de compensaciones, el Banco Central llevaba el registro de los valores presentados entre bancos, efectuando la compensación y liquidación de estas operaciones.

Al adoptarse el sistema de planificación centralizada de la economía, se creó un banco único estatal para ejercer el monopolio de las operaciones crediticias y de pagos, entre otras funciones, eliminándose el uso de los instrumentos de Crédito Comercial como la Letra de Cambio y el Pagaré y se fueron aplicando distintas formas de pagos en diferentes etapas.

Cada cambio en las formas de cobros y pagos estuvo determinado fundamentalmente por las insuficiencias que se atribuían a los instrumentos y procedimientos de cobro o de pago en uso. Así en una etapa se utilizó la Orden de Pago, en otra el Cheque, en otra la Orden de Cobro y en algunos casos, la combinación de ellas, sin que realmente se lograra la eficiencia deseada.

También se ensayó la supresión de los cobros y pagos entre las entidades estatales y su sustitución por un sistema que pretendía su conciliación (entrega – recepción).

Cuando formalmente parecía que mejor funcionaban los cobros y pagos en el país, fue durante el período en que se puso en vigor la Orden de Cobro. En esta etapa, el papel que jugaban los empresarios era la presentación por el vendedor a su banco del instrumento de cobro, corriendo por cuenta de éste y de forma casi automática ejecutar el débito en la cuenta del comprador y después registrar el crédito en la cuenta del vendedor. En esa etapa, el tiempo promedio entre el momento de la venta y su cobro llegó a alcanzar unos trece días y las Cuentas por Cobrar y por Pagar de las empresas mostraban saldos muy pequeños. En ello influyó el sistema crediticio que se aplicaba en la mayoría de las empresas que, a partir de un límite de crédito autorizado a cada una, permitía que la mayor parte de los documentos puestos al cobro se cargaran en la cuenta del deudor contra un crédito automático que concedía el banco.

Sin embargo, lo real era que en tales circunstancias las empresas no cobraban ni pagaban, quien lo hacía era el banco, y en la mayoría de los casos esto se lograba otorgándoles crédito. Este mecanismo permitió a las empresas vendedoras obtener financiamientos ilegítimos, presentando solamente al banco una Orden de Cobro, sin

haber entregado la mercancía o prestado el servicio y lo que era aún peor, los compradores tenían una liquidez ilimitada para comprar, que el sistema crediticio facilitaba y el plan de abastecimientos y distribución determinaba, provocando que en la década del 80 las empresas acumularan gran cantidad de mercancías, que después serían inventarios ociosos por exceso y por desuso, del orden de los miles de millones de pesos.

Posteriormente se inició una variante restringida de la Orden de Cobro, pero se eliminó la ejecución automática. El vendedor presentaba sus documentos de cobro al banco como en el caso anterior pero no se les acreditaban de inmediato. Primero, los documentos se enviaban al banco del comprador para que se cargaran en su cuenta; después dicho banco enviaba la remesa de fondos al banco del vendedor y entonces era que se registraba el cobro del vendedor. Al comprador se le mantenía la oportunidad de rechazar la operación hecha en su cuenta.

Después de mucho batallar, se eliminó la gestión de cobro del vendedor y se pasó a la iniciativa de pago del comprador, mediante el empleo de la Orden de Pago. Esta decisión se adoptó, a solicitud de los empresarios, como una de las recomendaciones aceptadas en el Tercer Congreso del Partido.

Aunque tuvo el apoyo y control de todas las instancias de Gobierno y Partido, provocó un aumento desmedido de las Cuentas por Cobrar y Pagar. Sencillamente, los compradores no presentaban los pagos de las mercancías recibidas o lo hacían con mucha demora.

¿Por qué pasó esto si casi todos los empresarios en su papel de compradores se quejaban de que les cobraran cosas que no habían recibido y aducían que esa era la causa fundamental de los faltantes de inventarios?

En el año 1990, no como derrota de la Orden de Pago, sino ante las dificultades materiales del banco para enfrentar su tramitación, se puso en vigor el Cheque Nominativo, no negociable, ni transferible por endoso.

¿Qué agregó el Cheque? La misma incidencia que el cobro automático del año 1979: los vendedores reciben el cheque y lo depositan en su cuenta, aumentan sus fondos en bancos, el banco receptor del depósito envía el cheque a la sucursal bancaria del comprador. Esto en las condiciones del período especial duraba meses. Aumentó

así, considerablemente, la circulación del dinero sin justificación económica, en manos de las empresas. Los montos llegaron a cifras inusitadas, que se sumaban al incremento de la liquidez de la población; se emitió dinero en cantidades considerables, el equilibrio monetario interno se esfumó y el peso perdió el poder adquisitivo. Se hizo necesaria, por consiguiente, una reforma económica, aún en marcha.

El surgimiento del Cheque dio origen a iniciativas individuales que servían de caldo de cultivo para el delito. Algunos vendedores empezaron a exigir la entrega anticipada del Cheque por ventas de productos que no siempre podían entregar completos. Como respuesta, los compradores también generaron sus propias iniciativas, los Cheques en Blanco. El comprador sale a buscar los productos con el cheque firmado, en unos casos sin poner siquiera el nombre del beneficiario y esto, como ya sabemos, ha propiciado nuevos y muy variados delitos.

Jorge Barrera, vicepresidente primero del BCC, expuso que otra cuestión preocupante lo era sin dudas las dificultades en las Cuentas por Cobrar, tanto en moneda nacional como en divisas, constituyendo éstas un tema recurrente en nuestra economía:

“Entre las principales líneas de trabajo en esa dirección estuvo la modernización del Sistema Bancario Cubano, que comenzó en 1995. Esa fue una de las medidas más importantes, pues todas las transacciones de cobros y pagos tienen que fluir a través del Sistema Bancario, y si éste no es suficiente, moderno y automatizado, no ayuda a que esas transacciones fluyan adecuadamente.”

Otro de los problemas que enfrentamos en 1996 -dijo- fue el de lograr una estadística confiable sobre el tema. Existía información sobre este asunto por la vía de los balances de las empresas, pero era muy general y no permitía analizar las características y la edad de esas Cuentas por Cobrar, y se estableció como una de las principales líneas de un grupo de informaciones específicas que se reciben mensualmente de todos los organismos, las cuales nos permiten ir midiendo de una forma objetiva como se va comportando la situación.

“No obstante todo lo que se ha hecho, consideramos que existe todavía un grupo importante de problemas que tiene que ser atacado en los próximos años, y que

todavía están pesando en este tema. Pensamos que existen problemas subjetivos en la forma de dirección de muchas empresas, en las cuales se da mayor relevancia al cumplimiento de las metas en términos materiales que en términos financieros”.

Jorge Barrera insistió en que debe tenerse en cuenta, asimismo, la existencia de grandes cadenas de impagos dentro de los propios organismos. Por las informaciones que analizamos se aprecia que el 60% de las Cuentas por Cobrar en el marco de los distintos organismos está ubicado entre empresas que pertenecen a su propia estructura.

El Código de Comercio vigente –ejemplificó- es un texto del año 1885; hay que actualizarlo y trabajamos en ello, no solo en los medios de pago o crédito que allí se nombran, sino también en todo lo relacionado con la contratación, la suspensión de pagos, la fusión, la reorganización y la disolución de empresas.

1.5 - Formas de cobros y pagos internacionalmente

Dada la gran importancia que las formas de cobro y pago tienen en las operaciones de comercio internacional, comentaremos las más comúnmente utilizadas, como son:

- billetes de Banco,
- cheque Bancario,
- transferencia Bancaria u Orden de Pago,
- cobro Documentario,
- créditos Documentarios.

El Billeto de Banco es la más generalizada, dado a que en nuestra vida diaria se realiza toda una gama de operaciones en la que interviene el Billeto de Banco como valor de cambio de los distintos productos que se adquieren en los mercados locales ya sea por personas naturales o jurídicas.

Pero en el comercio internacional esta forma de cobro y pago no debe utilizarse por los riesgos que conlleva como: la inseguridad y peligros que existen para los que transportan grandes cantidades de efectivo, su volumen, la proliferación de falsificaciones perfectas, etc.

Las instituciones bancarias han creado diversas formas de transferir el dinero para dar satisfacción al intercambio que en la actualidad tiene el comercio internacional siendo estas las vías más seguras de garantizar el cobro o pago de las operaciones comerciales que se realizan entre los distintos países del mundo.

La orden de pago o transferencia es la denominación otorgada a la forma de pago por la cual un comerciante (exportador-vendedor) el importe en divisas correspondiente a una operación de importación.

Esta forma de pago es conocida normalmente como transferencia bancaria, ya que esta es realmente la función que realiza el banco: simplemente transferir o enviar los fondos de la cuenta bancaria del exportador.

La orden de pago o transferencia bancaria puede ser simple o documentaria. En la orden de pago simple el banco no interviene para nada en el envío de los documentos entre exportador e importador, que se realiza de forma directa e independiente del pago. La orden de pago documentaria es la orden que pasa el importador a su banco, para que pague al exportador mediante una transferencia contra la entrega por este al banco de los documentos de la operación.

Otra forma de cobro y pago empleada es el Cheque Bancario, tanto el personal, como el bancario. El Cheque Personal no es recomendable su aceptación en operaciones comerciales internacional es por los riesgos que estos conllevan. El importador da a su banco las instrucciones correspondientes, en cuanto a importe, moneda de pago, etc., como cuando se trata de una orden de pago, simple o transferencia. El banco envía el cheque al importador y este se lo envía al exportador, el cual le ingresa en su banco para abono a su cuenta.

Esta modalidad de pago puede sufrir variaciones en el documento financiero de pago, es decir que en lugar de entregar un Cheque Bancario se entregue, una Letra o Pagaré Bancario, etc., ello no cambia, sin embargo, la fórmula de pago ni el procedimiento seguido para el mismo: únicamente cambian las garantías de cumplimiento de pago, su vencimiento, etc.

En cuanto al cobro documentario podemos informar que el importador y el exportador utilizan un banco o bancos como intermediarios del cobro y pago de la operación,

enviándose los documentos a través de ellos pero sin solicitar compromiso firme de su parte.

Mediante esta forma de pago, el vendedor-exportador envía los documentos a su banco para que este se encargue, directamente o a través de otro banco corresponsal, de requerir el pago al comprador-importador contra entrega de los documentos correspondientes.

Esta fórmula es utilizada cuando el exportador e importador realizan operaciones similares frecuentemente y han llegado a un grado de confianza y conocimiento satisfactorio.

Por consiguiente el Crédito Documentario es un acuerdo por el cual un banco, obrando a petición y de acuerdo con las instrucciones de un cliente se compromete a pagar a un tercero, o a su orden, una determinada cantidad contra entrega de los documentos exigidos, siempre que se cumplan los términos y condiciones que se hayan fijado. En un crédito documentario intervienen las siguientes partes: Ordenante, Banco emisor, Beneficiario y Banco avisador.

1.6- El Capital de trabajo.

El estudio del Capital de Trabajo, es una etapa indispensable del análisis financiero ya que permite conocer la estructura patrimonial que más conviene a una determinada empresa.

Geovanny E. Gómez en su artículo Administración del Capital de Trabajo www.uchedu.ay/vyhh, noviembre del 2003, expresa: “El Capital de Trabajo puede definirse como la diferencia que se presenta entre los Activos y Pasivos Corrientes de la empresa. Se puede decir que una empresa tiene un Capital Neto de Trabajo cuando sus Activos Corrientes sean mayores que sus Pasivos a Corto Plazo”.

Kennedy y MC Mullen (1996), en su libro Estados Financieros, forma, análisis e interpretación señalan: “El Capital de Trabajo es el excedente del activo circulante sobre el pasivo circulante, el importe del activo circulante que ha sido suministrado por los acreedores a largo plazo y por los accionistas. El Capital de Trabajo es el importe del activo circulante”.

Weston Fred J y Copeland Thomas E (1996), plantean:

“El Capital de Trabajo es la inversión de una empresa en activos a corto plazo (efectivos, valores negociables, cuentas por cobrar e inventarios). El Capital de Trabajo se define como los activos circulantes, estos últimos incluyen préstamos bancarios, papel comercial y salarios e impuestos acumulados.”

De lo expuesto anteriormente se infiere la importancia que reviste administrar eficientemente las partidas que conforman al circulante en una empresa pues estas son fundamentales para su progreso, siendo un punto clave para medir la solvencia y para asegurar un margen de seguridad razonable para las expectativas de los directores.

La administración del capital de trabajo se refiere al manejo de las cuentas corrientes de la empresa que incluyen activos y pasivos circulantes. La administración del capital de trabajo es uno de los aspectos más importantes en todos los campos de la administración financiera. Si la empresa no puede mantener un nivel satisfactorio de capital de trabajo, es probable que llegue a un estado de insolvencia y aún que se vea a declararse en quiebra, Los activos circulantes de la empresa deber ser lo suficientemente grandes para cubrir sus pasivos circulantes y poder así asegurar un margen de seguridad razonable.

El objetivo de la administración del capital de trabajo es manejar cada uno de los activos y pasivos circulantes de la empresa de tal manera que se mantenga un nivel aceptable de Capital de trabajo. Los principales activos circulantes son caja, valores negociables, cuentas por cobrara e inventarios. Cada uno de estos activos debe administrarse en forma eficiente para mantener la liquidez de la empresa sin conservar, al mismo tiempo un nivel demasiado alto en cualquiera de ellos. Los pasivos circulantes básicos de interés que deben cuidarse son: cuentas por pagar, documentos por pagar y otros pasivos acumulados. Cada una de estas fuentes de financiamiento a corto plazo debe administrarse cautelosamente para asegurarse que se obtengan y utilicen de la mejor manera posible.

La definición más común de capital de trabajo es la diferencia entre los activos y pasivos circulantes de una empresa. Una empresa cuenta con capital de trabajo neto mientras sus activos circulantes sean mayores que sus pasivos circulantes. La mayoría de las empresas debe operar con algún capital de trabajo, el monto

depende en gran parte del campo industrial en que operen. La mayoría de las empresas deben mantener niveles positivos de capital de trabajo.

Debemos ver, por lo tanto dos definiciones de Capital de Trabajo:

Capital de Trabajo Bruto.

Capital de Trabajo Neto.

El Capital de Trabajo Bruto es el Activo Circulante o Corriente, representado por el Efectivo, Inversiones Temporales, Efectos por Cobrar, Cuentas por Cobrar, Pagos Anticipados, Inventarios entre otros.

El Capital de Trabajo Neto es la parte del Activo Circulante que se cubre con fuentes de carácter permanente. Es el Capital operativo de la empresa. Es el fondo a través del cual la empresa puede hacerle frente a: cumplir con sus deudas corrientes, pagar los cargos fijos por intereses, pagar sus dividendos, absorber pérdidas de operación, asumir bajas en el valor de reposición de los inventarios e inversiones temporales y asumir costos de emergencia. Representa un margen de seguridad o colchón de protección para los acreedores.

La base teórica que sustenta la utilización del capital de trabajo para medir la liquidez de una empresa es la creencia de que mientras más amplio sea el margen de activos circulantes con que cuente la empresa para cubrir sus obligaciones a corto plazo (pasivos circulantes), en mejores condiciones está para pagar sus cuentas a medida que vencen. Sin embargo, se presenta un problema porque hay un grado diferente de liquidez relacionado con cada activo y pasivo circulante.

Aunque los activos de la empresa no puedan convertirse en efectivo en el preciso momento en que se necesiten, mientras más grande sea la cantidad de activos circulantes existentes, mayor es la probabilidad de que algunos de ellos puedan convertirse en efectivo para pagar una deuda vencida.

Lo que da origen a la necesidad del capital de trabajo es la naturaleza no sincronizada de los flujos de caja de la empresa. Los flujos de caja de la empresa que resultan del pago de pasivos circulantes son relativamente predecibles. Generalmente se sabe la fecha en que se vencen las facturas, cuando se incurre en una obligación. Por ejemplo, cuando se compra mercancía a crédito, las condiciones de crédito se extienden a la empresa que exige el pago de una deuda determinada.

Así mismo, pueden predecirse lo relacionado con documentos por pagar y pasivos acumulados, que tienen fecha de pago determinadas. Lo que es difícil de predecir son las entradas futuras a caja de la empresa. Es bastante difícil predecir la fecha en que activos circulantes que no sean caja y otros valores negociables puedan convertirse en efectivo. Mientras más predecibles sean estas entradas a caja, menor será el capital de trabajo que necesitará la empresa. Las empresas que tengan entradas a caja incierta deben mantener niveles adecuados de activos circulantes para cubrir sus pasivos circulantes.

El análisis del Capital de Trabajo Neto es una valiosa ayuda para la administración de la empresa. Le permite comprobar la eficiencia con que están empleándose estos recursos. También es importante para los accionistas y acreedores a largo plazo, que necesita saber las perspectivas de pago de sus dividendos e intereses.

Al estudiar el Capital de Trabajo Neto puede resultar interesante analizar la composición, estructura, tendencias del Activo y del Pasivo Circulante. De esta forma, las variaciones ocurridas de año en año, pueden observarse más claramente. Las variaciones del Efectivo, las Cuentas por Cobrar, los Inventarios, pueden afectar la capacidad de la empresa para hacerle frente al pago de sus deudas a corto plazo.

Si disminuye el Efectivo, creciendo en exceso la Cuentas por Cobrar o los Inventarios, puede traer como consecuencia la inmovilización de recursos que no producen beneficios y afectan la liquidez de la empresa. Pero posteriormente los Inventarios pueden ser vendidos y las Cuentas por Cobrar cobradas, entonces aumenta el Capital de Trabajo Neto, esto es así ya que al venderse las mercancías que se encuentran en inventario se produce un intercambio de valores no equivalente, o sea, se obtiene una Utilidad que va a reflejarse concretamente en la cuenta de Efectivo o en las cuentas por cobrar.

La liquidez del Capital de Trabajo Neto es más favorable cuando los valores de este se encuentra en Efectivo, Inversiones Temporales, Efectos por Cobrar y Cuentas por Cobrar, dentro del término concedido para hacerlas efectivas y los valores menores en Inventarios. La administración del circulante constituye uno de los aspectos más importantes de la administración financiera, ya que si la empresa no puede

mantener un nivel satisfactorio de Capital de Trabajo es probable que llegue a un estado de insolvencia y que se vea forzada a declararse en quiebra.

Gráficamente se expresa el equilibrio financiero.

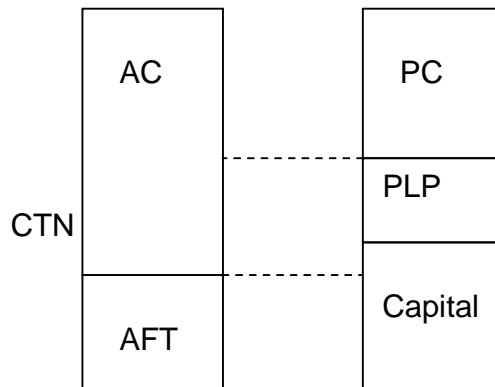

AC = Activo Circulante.

AFT = Activo Fijo Tangible.

PC = Pasivo Circulante.

PLP = Pasivo a Largo Plazo.

CTN = Capital de Trabajo Neto.

Por tal razón consideramos que una empresa está equilibrada financieramente cuando sus Activos Fijos están financiados con fuentes de carácter permanente. Estas fuentes están representadas por el Pasivo a Largo Plazo y por el Patrimonio o Capital Contable.

Capital de Trabajo Necesario.

Es el financiamiento mínimo que necesita una empresa para garantizar de forma ininterrumpida el proceso de producción, circulación y la prestación de los servicios. Sucede que en ocasiones en nuestras entidades el Capital de Trabajo real no coincide con el Capital de Trabajo Necesario, de ahí la importancia que tiene para cualquier entidad conocer el Capital de Trabajo que realmente necesita para el desarrollo eficiente de su gestión.

Jaime Loring (1995), en su libro *Gestión Financiera*, plantea que la determinación del volumen conveniente de capital circulante es una condición necesaria para salvaguardar a la empresa de problemas de liquidez y para asegurar un equilibrio financiero a corto plazo, y describe varios métodos entre los que se encuentra el cálculo en función de las ventas que parte de la hipótesis de que en general, las partidas del activo circulante y del pasivo circulante están en función de las ventas y que esta función se mantendrá en el futuro.

Por ello, a partir del crecimiento previsto de las ventas, se podrán calcular las variaciones que deben experimentar las partidas del circulante, para lo cual se puede aplicar un coeficiente o porcentaje de ventas.

En la administración del ciclo de flujo de efectivo es útil distinguir dos elementos:

- El ciclo operativo y el ciclo de pagos, los cuales se combinan para determinar, el ciclo de conversión del efectivo.

El ciclo operativo toma en cuenta las dos siguientes determinantes de la liquidez:

a) El período de conversión de los inventarios, que es un indicador del tiempo promedio que necesita una empresa para convertir sus inventarios acumulados de materia prima, productos en proceso y producción terminadas en productos y para vender éstos productos a los clientes. Se mide por la antigüedad promedio de los inventarios.

b) El período de conversión de las cuentas por cobrar, que es un indicador del tiempo promedio que necesita una empresa en convertir sus cuentas por cobrar en efectivo. Se mide por el período de cobranza

El ciclo operativo mide la cantidad de tiempo que transcurre entre las compras de las materias primas y la cobranza de efectivo como pago por esos bienes después que han sido vendidos. Este se centra en la oportunidad de los flujos de entrada de efectivo pero elude la oportunidad de los flujos de salida (momento en el que debemos pagar las compras y la mano de obra). Sin embargo, los requerimientos de financiamiento de la empresa se verán influenciados por su capacidad de demorar los pagos al comprar materiales a plazos prolongados de créditos al hacer pagos de mano de obra después de que el trabajo ha sido realizado.

A partir de aquí se hace evidente la necesidad que las empresas adopten medidas para reducir el ciclo de conversión del efectivo. Esto es posible de la siguiente forma:

- Cobrando sus cuentas por cobrar con mayor rapidez, tal vez ofreciendo descuentos en efectivo.
- Acortando el período de conversión del inventario, hasta tanto no se pierda calidad en el proceso.
- Aumentando la cantidad de días para definir los pagos.

Teniendo en cuenta lo anterior podemos plantear que un Capital de Trabajo excesivo o insuficiente refleja una situación desfavorable para un negocio pues:

- Si el Capital de Trabajo es excesivo, especialmente en forma de efectivo y valores negociables quiere decir que existe un gran volumen de fondos que no son usados productivamente, representando una pérdida de interés o de utilidad, estimulando los pagos excesivos de dividendos y a menudo conducen a inversiones en proyectos indeseables o en medios y equipos innecesarios. Este exceso de Capital de Trabajo puede llevar al descuido en los costos y por lo tanto a insuficiencias en las operaciones.

Las insuficiencias del Capital de Trabajo pueden estar originadas por un volumen de venta por debajo de su costo; precios de ventas rebajados debido a la competencia; pérdidas ocasionadas por tormentas, inundaciones, robos que no están cubiertos por el seguro; política poco conservadora de dividendos, pues a veces para conservar la apariencia de una situación financiera favorable se continua pagando dividendos aunque ni las ganancias actuales, ni la situación de la caja garantice dichos dividendos.

Según la revisión bibliográfica se pudo constatar diferentes criterios que enriquecen el valor teórico de la investigación.

Capítulo 2: Evaluación del sistema de Cobros y Pagos en la Empresa Provincial de Servicios Técnicos, Personales y del Hogar de Sancti Spíritus.

2.1 Caracterización de la Empresa.

La Empresa Provincial de Servicios de Sancti-Spíritus ubicada en San Luis #54 entre Céspedes y Martí fue creada en el año 1994 según Acuerdo de la Asamblea Provincial del Poder Popular Provincial, tiene personalidad Jurídica y Patrimonio propio. Se subordina al Poder Popular Provincial y pertenece al Ministerio de Comercio Interior. Cuenta con 8 Unidades Empresariales de Base (U.E.B) ubicada en cada Municipio. En estos momentos hay un total de 504 trabajadores y está compuesto de la siguiente manera:

Cuadros: 14

Administrativo: 4

Técnicos: 75

Servicios: 167

Obrero: 244

El Objeto Social: La prestación de servicios técnicos personales y del hogar.

Misión: Prestación de Servicios a la población con calidad y preferencia.

Visión: perfeccionar la calidad y cumplimiento de los servicios prestado.

2.2 Resultados del diagnóstico.

En la investigación se realizó el diagnóstico de la situación actual que presenta el Sistema de Cobros y Pagos en la Empresa Provincial de Servicios Técnicos, Personales y del Hogar de Sancti Spíritus. En la realización del mismo se emplearon varias técnicas como: revisión del estado de cuentas por cobrar y pagar por edades, la revisión de los submayores de cobros y pagos, revisión de expedientes, y las actas del consejo de dirección.

Los resultados del diagnóstico se exponen a continuación:

- ✓ Se elaboran los estados financieros y se consolidan al cierre de cada periodo económico (por mes), mostrando la situación existente de las cuentas por cobrar y pagar.

- ✓ La gestión de cobros y pagos presenta algunas irregularidades con relación a las conciliaciones, las cuales no se realizan con la totalidad de los clientes y suministradores, en el caso de los contratos si se efectúan con todos los clientes y suministradores, pero no se cumple con todo lo que se contrata.

2.3- Análisis financiero. Herramientas para analizar.

Según el diccionario Larousse análisis es la distinción y separación de las partes de un todo hasta llegar a conocer los principios o elementos que lo configuran.

Por su parte el libro Técnicas para analizar estados financieros de A Demestre, C Castells y A González lo refleja de la siguiente forma:

Significado general:

Análisis: Es el estudio realizado para separar las distintas partes de un todo.

Sistema: Técnica cuyo objetivo es la comprensión y el tratamiento de cada problema en relación con el conjunto de la coyuntura y de la estructura económica general.

Económico: Métodos correctos de interpretación de la información por oposición a la que trata de su elaboración y de su presentación.

Filosófico: Método que procede de lo compuesto a lo simple.

¿Para qué analizar?

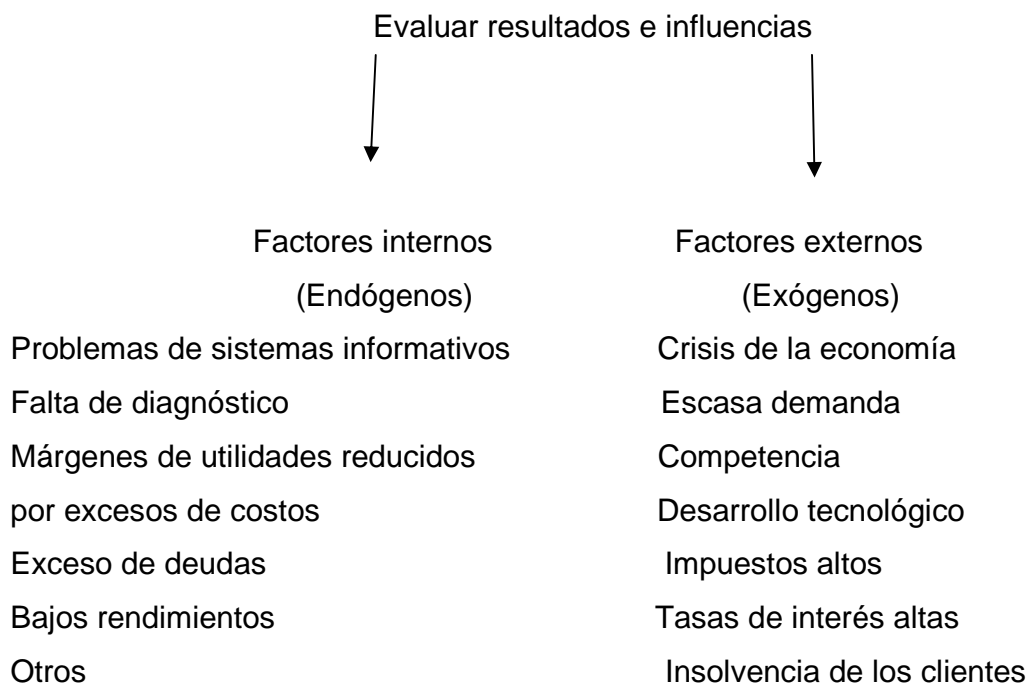

Otros

¿Por qué analizar?

Para tomar decisiones inteligentes:

Planes

Programas de acción

Políticas

Objetivos

Las empresas pueden estar en una situación de suspensión de pago o quebrar por desconocimiento de sus ejecutivos, que es lo mismo que ausencia de un diagnóstico empresarial, consecuencia lógica del análisis.

Herramientas de análisis:

Existen cuatro técnicas de análisis ampliamente utilizadas:

- Cambios en peso y en porcentajes
- Porcentajes de tendencias
- Porcentajes componentes(Tamaño común)
- Cálculo de las razones

Cambios en pesos y en porcentajes:

El valor de un cambio en pesos de un periodo a otro es significativo (valor absoluto), pero expresar el cambio en términos de porcentaje añade una cierta perspectiva. El valor de cualquier cambio en pesos es la diferencia entre el valor de un periodo estudiado y un periodo base que sirve de comparación. El valor porcentual se calcula dividiendo el valor del cambio entre el periodo analizado por el valor del periodo base.

Porcentajes de tendencias:

Consiste en determinar las variaciones de un año base, en relación con los años siguientes considerados en el análisis. Esto ayuda a demostrar la extensión y dirección del cambio.

El procedimiento requiere dos pasos:

- 1) Seleccionar un año base y a cada partida de ese año base se le da un valor del 100%, a los efectos de la comparación.

2) Cada partida de los años siguientes se expresa como un porcentaje del valor del año base.

Porcentajes componentes:

Estos porcentajes indican el tamaño relativo de cada partida incluida en un total, con relación al total. Calculando los porcentajes componentes de varios años sucesivos se pueden observar las partidas que aumentan en importancia y las menos significativas. A los estados preparados de esta forma se les denomina estados de tamaño común.

Cálculo de razones:

Esta técnica de análisis está implícita en las anteriores técnicas empleadas, o sea, una razón es un índice, un coeficiente. Una razón es una simple expresión matemática de la relación de un número con otro, que se toma como unidad o ciento por ciento. Se pueden expresar de diferentes unidades de medidas (en veces, en tanto por ciento, en días, en valor).

Técnicamente es muy fácil obtener una razón, por tanto a partir de los estados financieros como fuente de información pueden calcularse infinitas relaciones, sin embargo, solo un grupo de ellas (razones) son útiles para el analista, pues se debe establecer una relación significativa entre las dos cifras.

Según el criterio del Colectivo de autores del Material de Consulta del II programa de preparación de los cuadros, las razones están divididas en grupos básicos:

1. Razones de Liquidez.
2. Razón de solvencia.
3. Razones de Apalancamiento.
4. Razones de Actividad.
5. Razones de Cobro y Pago.
6. Razones de Rentabilidad.
7. Razones de Crecimiento.
8. Razones de Autofinanciación.

Fred Weston hace la siguiente clasificación:

1. Razones de liquidez: miden la habilidad de la empresa para satisfacer sus obligaciones a corto plazo.

2. Razones de apalancamiento: miden el grado mediante el cual la empresa ha sido financiada mediante deudas.
3. Razones de actividad: miden el grado de efectividad con que la empresa está usando sus recursos.
4. Razones de rentabilidad: miden la efectividad de la administración a través de los rendimientos generados sobre las ventas y sobre la inversión.

Gitman divide las razones en cuatro grupos básicos: razones de liquidez y actividad, razones de endeudamiento, razones de rentabilidad y razones de cobertura.

Razones de liquidez:

La liquidez de una empresa se juzga por la capacidad de la empresa para satisfacer las obligaciones a corto plazo, incluyendo la habilidad para convertir en efectivo determinados activos circulantes.

- **Liquidez General o Razón Circulante.**

Esta razón es una medida de liquidez de la empresa, además es una forma de medir el margen de seguridad que la administración mantiene para protegerse de la inevitable irregularidad en el flujo de fondos a través de las cuentas del activo circulante y el pasivo circulante. Indica el grado en el cual los derechos del acreedor a corto plazo se encuentran cubiertos por activos que se esperan se conviertan en efectivo en un período más o menos igual al crecimiento de las obligaciones.

Su expresión para el cálculo es la siguiente:

$$LG = \frac{\textit{Activo Circulante}}{\textit{Pasivo Circulante}} \text{ {Veces}}$$

Menor que 1	Peligro de suspensión de pagos.
De 1 a 2	Correcto.
Mayor que 2	Peligro de tener ociosos.

- **Liquidez Inmediata o Prueba Ácida.**

Representa la suficiencia o insuficiencia de la empresa para cubrir los pasivos a corto plazo, señala el grado en que los recursos disponibles pueden hacer frente a las

obligaciones contraídas a corto plazo Esta razón expresa la capacidad real que tiene la entidad para cubrir sus obligaciones, contando con los activos más líquidos.

$$LI = \frac{\textit{Activo Circulante} - \textit{Inventarios}}{\textit{Pasivo Circulante}}$$

Menor que	1	Peligro de suspensión de pagos.
De	1 a 2	Correcto.
Mayor que	2	Peligro de tener exceso de tesorería.

- **Solvencia.**

Mide la capacidad de solventar las deudas a corto y largo plazo con terceros.

$$\textit{Solvencia} = \frac{\textit{Activo Total}}{\textit{Pasivo Total}}$$

Menor	1	Peligro de no poder solventar las deudas.
Entre	1 y 2	Correcto.
Mayor	2	Peligro de tener ociosos.

Razones de Administración de deudas o Apalancamiento:

Se utilizan para diagnosticar la deuda que tiene la empresa, así como para comprobar hasta que punto se obtiene el beneficio suficiente para soportar la carga financiera.

Mide el grado en el cual la empresa ha sido financiada mediante deudas.

- **Endeudamiento.**

Expresa en que medidas las deudas están financiando la inversión en activos de la entidad.

$$E = \frac{\textit{Pasivo Total}}{\textit{Activo Total}}$$

Menor de	0.40	Bajo Riesgo
Entre	0.40 y 0.60	Riesgo medio
Mayor de	0.60	Alto Riesgo

Razones de administración de activos:

Estos ratios determinan la rapidez con que ciertos activos se pueden convertir en efectivo. Además proporcionan información respecto a la eficiencia con que la empresa utiliza sus activos.

Expresan eficiencia operativa, miden la efectividad con que la entidad emplea los recursos que dispone. En estos intervienen comparaciones entre el nivel de ventas y la inversión de las distintas cuentas del activo. Clasifican como razones de actividad las siguientes:

- **Ciclo de Cobro.**

Indica el plazo promedio de tiempo que una empresa debe esperar para recibir el pago de efectivo después de hacer una venta.

$$CC = \frac{\text{Cuentas y Efectos por Cobrar}}{\text{Ventas}} \bullet \text{días del período} \quad \{ \text{Días} \}$$

Si el ciclo es menor o igual a 30 días es correcto.

Si el ciclo es mayor a 30 días es deficiente.

- **Ciclo de Pago.**

Indica el plazo promedio de tiempo que una empresa debe esperar para hacer el pago de efectivo después de realizar una compra.

$$CP = \frac{\text{Cuentas y Efectos por Pagar}}{\text{Costo de Ventas}} \bullet \text{días del período} \quad \{ \text{Días} \}$$

Si el ciclo es menor o igual a 30 días es correcto.

Si el ciclo es mayor a 30 días es deficiente.

- **Ciclo de Inventarios.**

Muestra el número de veces que las existencias de inventario rotan en un período, es decir el tiempo total que la entidad necesita para que los inventarios sean transferidos en cuentas por cobrar y efectivo.

Es de significar que un exceso de inventario conlleva a altos costos de almacenamiento y el riesgo de que estos se conviertan en obsoletos, un bajo nivel de inventario, por otra parte puede ocasionar pérdida de clientes por la carencia de mercancías, por lo que se recomienda que el inventario se mantenga en constante movimiento, y que sea solo el necesario para cubrir la demanda.

$$CI = \frac{\text{Inventario promedio}}{\text{Ventas netas}} \bullet \text{días del período} \quad \{\text{Días}\}$$

90 días e inferior al período precedente.

- **Rotación de Inventarios.**

Expresa las veces que los inventarios se han convertido en dinero.

$$RI = \frac{\text{Ventas netas}}{\text{Inventario promedio}} \quad \{\text{Veces}\}$$

> 9 veces Rotación aceptable.

< 9 veces Deficiente rotación de inventarios.

- **Rotación de Activo Circulante.**

Expresa las veces que las ventas netas cubren el activo circulante, o sea, cuántos pesos se generaron de ventas por cada peso de activo circulante.

$$RAC = \frac{\text{Ventas netas}}{\text{Activos Circulantes}} \quad \{\text{Veces}\}$$

Mientras más alto sea mejor, ya que refleja que la dirección ha utilizado con eficacia al circulante.

Razones de Rentabilidad:

Miden la eficiencia con que está siendo manejada la empresa, la relación entre los beneficios y los capitales invertidos. Mientras mayores sean sus resultados, mayor será la prosperidad para la empresa.

- **Margen de utilidad sobre ventas.**

Indica cuanto beneficio se ha obtenido por cada peso de ventas, en otras palabras cuanto gana la empresa por cada peso que vende.

$$MUV = \frac{\textit{Utilidades netas}}{\textit{Ventas}} \bullet 100$$

Mientras mayor sea el resultado de este indicador mejor será para la empresa, más eficiente ha sido la gestión de ventas.

- **Generación básica de utilidades.**

Indica la capacidad de los activos de la empresa para generar un ingreso en operaciones.

$$GBU = \frac{\textit{Utilidades antes Intereses e impuestos}}{\textit{Ventas}} \bullet 100$$

Mientras mayor sea el resultado de este indicador mejor será para la empresa, más eficiente ha sido la gestión de ventas.

- **Rentabilidad económica**

Mide el rendimiento obtenido con respecto al total de la inversión y el beneficio por cada peso activo.

$$RE = \frac{\textit{Utilidad neta}}{\textit{Activo total}} \bullet 100$$

Cuanto mayor sea su valor, mejor será para la empresa, pues sus resultados reflejarán en cuanto el activo de la entidad ha sido productivo

- **Rentabilidad financiera**

Mide la utilidad neta que se obtiene por cada peso de patrimonio.

$$RF = \frac{Utilidad\ neta}{Patrimonio} \bullet 100$$

Cuanto mayor sea su valor, mejor será para la empresa, pues sus resultados reflejarán en cuanto el patrimonio de la entidad ha sido productivo.

En el presente capítulo se ha manifestado que el procedimiento propuesto permite conocer los factores que dan lugar a las desviaciones, posibilitando tomar decisiones que contribuyan al uso racional de los recursos.

En el Capítulo 2 se aplicará el procedimiento para determinar dónde se deterioran las razones financieras.

2.4 – Aplicación de técnicas de análisis económico financiero.

En este Capítulo se desarrolla el análisis de la influencia del sistema de cobros y pagos de la Empresa Provincial de Servicios Técnicos, Personales y del Hogar de Sancti Spíritus, para ello se han tomado como base los datos reales que ofrecen los Libros, Registros de la Contabilidad y los Estados Financieros correspondientes al cierre del año 2012 y 2013, efectuándose un proceso comparativo entre estos. Con este estudio se pretende arribar a conclusiones que contribuyan a disminuir los índices de los cobros y pagos, y que se tomen las decisiones adecuadas para mejorar la gestión de estos indicadores.

2.4 .1 - Comportamiento de las Cuentas por Cobrar (MP).

Tabla 1. Comportamiento de las Cuentas por Cobrar.

Indicadores	2012	2013
Efectos y Cuentas por Cobrar a Corto Plazo	27 685.50	28 706.49
Menos: Cobros Anticipados	0	0
Recursos Inmovilizados a Corto Plazo	27 685.50	28 706.49

Fuente: Elaboración propia.

Como se aprecia en la Tabla 1, en los saldos de las cuentas y efectos por cobrar a corto plazo en el año 2013 respecto al 2012 presenta un aumento de 1 020.99 pesos, resultado desfavorable para la empresa, es decir, es menor la cantidad de dinero a desembolsar por la entidad.

2.4 .2 - Comportamiento por edades de las Cuentas por Cobrar (MP)

Tabla 2. Edades de las Cuentas por Cobrar

Edades	2012		2013	
	Monto	%	Monto	%
Hasta 30 días	45 650.00	100	51 800.00	100
Mas de 30 días	0	0	0	0
Total	45 650.00	100	51 800.00	100

Como se puede apreciar en la Tabla 2, las cuentas por cobrar a clientes en el 2012 y 2013 se encuentran dentro de los rangos establecidos, es decir, dentro de los 30 días, resultando favorable.

2.4 .3 - Comportamiento por Edades de las Cuentas por pagar (MP).

Tabla 3. Edades de las Cuentas por Pagar.

Edades	2012		2013	
	Monto	%	Monto	%
Hasta 30 días	20 456.23	72	21 260.90	69.9
Mas de 30 días	7 582.54	28	9 143.00	30.1
Total	28 038.77	100	30 403.90	100

Fuente: Elaboración propia

Como se puede apreciar en la Tabla 3 en ambos períodos analizados la empresa presenta saldos considerables en fecha de vencimiento, lo que resulta desfavorable para la misma. En ambos años, se excede el parámetro establecido que es de 30 días.

2.4 .4- Evaluación de los Inventarios y sus Fuentes de Financiamientos.

Tabla 4. Evaluación de los Inventarios y sus Fuentes de Financiamientos

Indicadores	2012	2013
Inventarios	1 741 0724.30	1 365 685.30
Producción en Proceso	0	0
Total Inventario	1 741 724.30	1 365 685.30
Menos: Efectos y Cuentas por Pagar a Corto Plazo	1 238 098.80	1 164 873.54
Más: Pagos Anticipados	11 189.20	17 401.02

Cuentas por Cobrar Diversas (Operaciones Corrientes)	514 814.70	218 212078
--	------------	------------

Fuente: Elaboración propia

Como se observa en la Tabla 4 en el año 2013 existe un aumento de 874 516.00 pesos en los inventarios respecto al año 2012, lo que es desfavorable, pues la mayor parte de los mismos, el 65 % representan inventarios ociosos.

2.5- Cálculo de las Razones financieras:

Atendiendo al análisis realizado anteriormente procedemos a realizar un análisis de las razones financieras con el objetivo de profundizar en el estudio.

Razones que expresan Liquidez:

- **Liquidez General o Razón Circulante.**

$$LG = \frac{\text{Activo Circulante}}{\text{Pasivo Circulante}}$$

Tabla 5. Razón de Liquidez general o Razón circulante.

Indicadores	Período (cierre) (Pesos)		Variación (2-1)
	2012 (1)	2013 (2)	
Activo circulante	7 852 950.25	9 165 567.35	1 312 617.10
Pasivo circulante	5 754 895.05	7 611 939.30	1 857 044.25
Liquidez general	1.36	1.20	(0.16)

Fuente: Estados de situación (cierre 2012 y 2013)

Como se puede apreciar en la Tabla 5 en ambos períodos la empresa tiene índices favorables, es decir, su activo circulante es superior al pasivo circulante, lo que indica que el activo va a cubrir el pasivo. En el 2012 este es de 1.36 pesos y en el 2013 de 1.20 pesos, encontrándose los dos dentro del rango establecido para la entidad que es de 1 a 2 pesos. Aunque existe una disminución del 2013 respecto al 2012 en 0.16 pesos, ambos períodos son favorables.

Liquidez Inmediata o Razón Ácida.

$$LI = \frac{\text{Activo Circulante} - \text{Inventarios}}{\text{Pasivo Circulante}}$$

Tabla 6. Razón de Liquidez Inmediata o Razón Ácida.

Indicadores	Período (cierre) (Pesos)	
	2012 (1)	2013 (2)
Activo circulante	7 852 950.25	9 165 567.35
Menos : Inventarios	1 741 724.30	1 365 685.30
Activo líquido	6 111 225.95	7 799 882.06
Pasivo circulante	5 754 895.05	7 611 939.30
Liquidez inmediata	1.06	1.02

Fuente: Estados de situación (cierre 2012 y 2013)

Como se observa en la Tabla 6 en el año 2012 la empresa presenta una liquidez inmediata de 1.06 pesos y en el 2013 de 1.02 pesos, considerándose como positiva para ambos períodos.

Solvencia.

$$\text{Solvencia} = \frac{\text{Activo Total}}{\text{Pasivo Total}}$$

Tabla 7. Razón de solvencia.

Indicadores	Período (cierre) (Pesos)	Variación
-------------	----------------------------	-----------

	2012 (1)	2013 (2)	(2-1)
Activo total	54 945 215.00	62 112 796.99	7 167 581.99
Pasivo total	48 635 568.50	56 218 663.19	7 583 094.69
Solvencia	1.13	1.10	(0.03)

Fuente: Estados de situación (cierre 2012 y 2013)

Como se puede apreciar en la Tabla 7 la empresa en el año 2012 disponía de 1.13 pesos por cada peso de deuda y en el 2013 de 1.10 pesos. Ambos resultados son evaluados como favorables, pues la entidad cuenta con financiamiento por cada peso de deuda, es decir, tiene recursos para enfrentar las obligaciones a corto plazo.

Análisis de las Razones de Administración de deudas o Apalancamiento.

- **Endeudamiento.**

$$E = \frac{\text{Pasivo Total}}{\text{Activo Total}}$$

Tabla 8. Endeudamiento.

Indicadores	Período (cierre) (Pesos)		Variación (2-1)
	2012 (1)	2013 (2)	
Pasivo total	48 635 568.50	56 218 663.19	7 583 094.69
Activo total	54 945 215.00	62 112 796.99	7 167 581.99
Endeudamiento	0.88	0.91	0.03

Fuente: Estados de situación (cierre 2012 y 2013)

En la Tabla 8 se puede ver que el año 2012 la empresa está endeudada al 88 % y en el 2013 al 491 %, considerándose desfavorable este resultado para ambos períodos, pues se excede el rango establecido que es del 35 %. Tal resultado indica que en el 2012 el 12 % del financiamiento es propio y en el 2013 el 9 %. Además se puede agregar que la empresa presenta un riesgo alto de endeudamiento.

Análisis de las Razones de Administración de activos.

- **Ciclo de Cobro.**

$$CC = \frac{\text{Cuentas y Efectos por Cobrar}}{\text{Ventas}} \bullet \text{días del período} \quad \{ \text{Días} \}$$

Tabla 9. Ciclo de Cobro.

Indicadores	Período (cierre) (Pesos)		Variación (2-1)
	2012 (1)	2013 (2)	
Cuenta y efectos /Cobrar	27 685.50	28 706.49	1 020.99
Ventas netas	15 850 942.12	17 973 251.01	2 122 308.89
Días del período	365	365	-
Ciclo de cobro (días)	14	18	4

Fuente: Estados de situación (cierre 2012 y 2013)

Como se puede apreciar en la Tabla 9 en el año 2012 el ciclo de cobro es de 14 días y en el 2013 de 18 días, evaluándose como favorables ambos períodos, pues se encuentra dentro del parámetro establecido que es de 30 días, aunque existen excepciones que dependen totalmente de la fecha contratada.

Ciclo de Pago.

$$CP = \frac{\text{Cuentas y Efectos por Pagar}}{\text{Costo de Ventas}} \bullet \text{días del período} \quad \{ \text{Días} \}$$

Tabla 10. Ciclo de pago.

Indicadores	Período (cierre) (Pesos)		Variación (2-1)
	2012 (1)	2013 (2)	
Cuenta y efectos /Pagar	1 238 098.80	4 164 873.54	2 926 774.74
Costo de ventas	13 450 952.24	15 151 557.54	1 700 605.30

Días del período	365	365	-
Ciclo de pago (días)	34	100	66

Fuente: Estados de situación y de resultados (cierre 2012 y 2013)

Como se aprecia en la Tabla 10 se demuestra que la empresa en el 2012 presenta una gestión de pagos de 34 días y de 100 días en el 2013, resultando ambos períodos desfavorables, pues excede el rango establecido que es de 30 días para el sector.

Ciclo de Inventario.

$$CI = \frac{\text{Inventario promedio}}{\text{Ventas netas}} \bullet \text{días del período} \quad \{ \text{Días} \}$$

Tabla 11. Ciclo de inventario.

Indicadores	Período (cierre) (Pesos)		Variación (2-1)
	2012 (1)	2013 (2)	
Inventarios	1 741 724.30	1 365 685.30	376 039.00
Ventas netas	15 850 942.12	17 973 251.01	2 122 308.89
Días del período	365	365	-
Ciclo de inventarios (días)	40	27	(13)

Fuente: Estados de situación y de resultados (cierre 2012 y 2013)

En la Tabla 11 se puede apreciar que en el 2012 la empresa presenta una rotación de inventarios de 40 días, resultado favorable, mientras que en el 2013 estos rotan cada 27 días, evaluándose también como favorable, pues ambos períodos se encuentran dentro de los rangos establecidos que es de 45 días para el sector.

2.6- Influencia de los Ciclos de Cobros y Ciclos de Pagos en el Capital de Trabajo.

Cálculo del Capital de trabajo.

Como planteamos en el capítulo 1 según el criterio de varios autores, El Capital de Trabajo Neto es el que se obtiene deduciendo del Activo Circulante el Pasivo Circulante (AC – PC).

Tabla 12. Cálculo del Capital de Trabajo Neto.

Indicadores	Período (cierre) (Pesos)		Variación (2-1)
	2012 (1)	2013 (2)	
Activo circulante	7 852 950.25	9 165 567.35	1 312 617.10
Pasivo circulante	5 754 895.05	7 611 939.30	1 857 044.25
Capital de trabajo neto	2 098 054 .95	1 553 628.05	(544 426.90)

Fuente: Estados de situación (cierre 2012 y 2013)

Como se aprecia en la Tabla 11, la empresa en ambos años analizados cuenta con Capital de Trabajo Neto, es decir, en el 2012 este asciende a 2 098 054.95 pesos y en el 2013 a 1 553 628.05 pesos, resultando favorable para la entidad.

Cálculo del Capital de Trabajo Necesario.

$$KWN= CCE \times \text{Gastos Promedios diarios}$$

$$CCE= CI + CC - CP$$

Para lograr la eficiencia en la administración del efectivo es importante conocer el capital de trabajo necesario. Para el cálculo de este indicador se tienen que tener en cuenta los siguientes aspectos:

- Ciclo de inventario (Período promedio de inventario).
- Ciclo de cobro (Período promedio de cobranza).
- Ciclo de pago (Período promedio de pago).
- Ciclo comercial o ciclo operativo.
- Ciclo de efectivo o ciclo de caja o ciclo de conversión del efectivo.
- Días del período (360).
- Sumatoria de los desembolsos (Total de gastos).
- Consumo promedio diario de efectivo.

Primer Paso

Determinar la rotación de los elementos que conforman el ciclo del efectivo.

- Ciclo de inventario (2012) = 40 días (Tabla 11)
(2013) = 27 días (Tabla 11)
- Ciclo de cobro (2012) = 64 días (Tabla 9)
(2013) = 58 días (Tabla 9)
- Ciclo de pago (2012) = 34 días (Tabla 10)
(2013) = 100 días (Tabla 10)

Consumo promedio diario de efectivo = $\frac{\text{Total de desembolsos}}{\text{Días del Período}}$

Días del Período

Tabla 13. Capital de Trabajo Necesario.

Indicadores	Período (cierre)		Variación (2-1)
	2012 (1)	2013 (2)	
Ciclo de Inventario	40	27	(13)
Ciclo de Cobro	64	58	(6)
Ciclo de Pago	34	100	66
Gastos promedios diarios	2 897.25	3 219.07	321.82
Capital de trabajo necesario	202 807.50	48 259.05	(154 548.45)

Fuente: Estados de situación y de resultados (cierre 2012 y 2013)

Después de haber calculado el capital de trabajo neto y el capital de trabajo necesario se determina si la empresa tiene exceso o déficit de capital de trabajo mediante la siguiente fórmula:

$$\text{Exceso o Déficit} = \text{CTN} - \text{KWN}$$

Tabla 14. Capital de Trabajo Necesario.

Indicadores	Período (cierre) (Pesos)	
	2012	2013
Capital de trabajo neto (CTN)	2 098 054 .95	1 553 628.05
Capital de trabajo necesario (KWN)	202 807.50	48 259.05
CTN -KWN	1 895 247.45	1 505 369.00

Fuente: Estados de situación y de resultados (cierre 2012 y 2013)

Los resultados obtenidos en la Tabla 14 arrojan un exceso de Capital de Trabajo en la Empresa por valor de 1 895 247.45 pesos en el 2012 y de 1 505 369.00 pesos en el 2013, resultando favorable para la entidad, es decir, aunque se cuenta con más de lo que se necesita, no es bueno tener más efectivo del que se necesita realmente.

CONCLUSIONES

- Durante la investigación quedó demostrado la aplicación de los fundamentos teóricos que se tomaron como base para la elaboración de la investigación, los cuales fueron validados en el desarrollo práctico del mismo.
- Se realizó en diagnóstico donde se pudo apreciar que la empresa presenta problemas con la gestión de cobros y pagos, incidiendo fundamentalmente las conciliaciones con la totalidad de los clientes y no se cumple con lo contratado.
- En la investigación ha quedado demostrado que si se aplicaran de manera eficiente los mecanismos establecidos entonces se podrá mejorar la gestión de cobros y pagos en la Empresa Provincial de Servicios Técnicos, Personales y del Hogar de Sancti Spíritus.

RECOMENDACIONES

- La dirección de la entidad exija al departamento económico un análisis de la Gestión de Cobros y Pagos al cierre de cada período, para determinar donde están las dificultades y tomar las medidas para lograr una correcta administración del efectivo.
- La investigación sea una herramienta de trabajo y que origine investigaciones futuras.

BIBLIOGRAFÍA

- Administración y Gerencia. 2002 - 2003
- Álvarez López, José: Análisis de Balance, Auditoria e Interpretación, Editorial DONOSTIARRA, España 1998.
- Amat, Oriol. Análisis de Estados Financieros, Fundamentos y Aplicaciones. – España: Tercera Edición, Ediciones Gestión 2002, SA, 1997.
- Banco Central de Cuba. Documentos relacionados con el uso de la Letra de Cambio, el Pagaré y el Cheque en el Territorio Nacional. La Habana. Mayo del 2002.
- Banco Central de Cuba. Resolución # 245 y otros documentos sobre Cobros y Pagos. 2008.
- Banco Financiero Internacional S.A. Acerca del Nuevo Sistema de Cobros y Pagos. Mayo del 2002.
- Benítez Miranda, Miguel Ángel y Miranda Dearribas, María Victoria: Contabilidad y Finanzas para la Formación de los Cuadros de Dirección. Cuba 1997.
- Bernstein, Leopold A. Análisis de Estados Financieros. – España: Ediciones Deusto, 1994.
- Castro Ruz, Fidel. Informe Central. Tercer Congreso del PCC. – La Habana: Editorial Política, 1986.
- Colectivo de Autores. El Perfeccionamiento Empresarial en Cuba. – La Habana: Editorial Félix Varela, 1999.
- Colectivo de Autores. Análisis e Interpretación de los Estados Financieros. Material de Consulta.
- Demestre Ángela, Castells César, González Antonio. Técnicas para analizar estados financieros – Grupo Editorial Publicentro.
- Diccionario Larousse.
- Enciclopedia Wikipedia.

ANEXO – 1
ESTADOS SITUACION CIERRE DICIEMBRE 2012

Empresa Provincial de Servicios Técnicos, Personales y del Hogar de Sancti Spiritus.

	CONCEPTOS	PARCIAL	CUENTA	GRUPO
101	Efectivo en Caja		24,067	
110	Efectivo en Banco		544,818	
111	Efectivo en Banco		11,810	
119	Efectivo en Banco Inv. Mat.			
120	Inversiones a Corto Plazo			
130	Efectos por Cobrar corto Plazo		300	
134	Cuentas en Participación			
135	Cuentas p/ Cobrar Fuera Sistema		1,445,441	
136	Cuentas p/ Cobrar Dentro Sistema		53,566	
137	Cuentas p/ Cobrar Inversiones			
139	Cuenta p/ Cobrar c/p Contravalor			
142	Préstamos y Otras Ope. Crediticias			
146	Pagos anticipados		51,734	
150	Pagos Anticipados Inversiones			
162	Anticipo a Justificar		4	
164	Adeudos del Presupuesto Estado		8,515	
167	Adeudos del Órgano u Organismo		200,00	
172	Reparaciones Generales Proceso			
175	Ingresos Acumulados por Cobrar		206,766	
181	Dividendos y Participa. A Cobrar			
189	M. Primas y Mat. Fundamentales		746,535	
190	Materiales Auxiliares		89,401	
191	Otros Materiales		45,763	
192	Combustible		4,097	
193	Partes y Piezas Industriales		12,415	
194	Partes y Piezas no Industriales		23,029	
195	Útiles y Herramientas		102,985	
196	Producciones p/ Insumos		676	
197	Producción Terminada		1,542,892	
198	Mercancías p/ Venta		236,960	
200	Equipos p/ Desembolsar			
201	Envases y Embalajes Retornables			
206	Mercancías en Consignación			
207	Inventarios Ociosos		20,553	
215	Efectos p/ Cobrar a Largo Plazo			
218	Cuentas p/ Cobrar a Largo Plazo			
701	Producción Principal en Proceso		24,861	
702	Producción Auxiliar en Proceso			
703	Otras Producciones en Procesos			
370	Descuento Comercial			
	TOTAL ACTIVO CIRCULANTE		8 613.6	8 613.6
240	Edificios	2,355,618	2,445,822	

241	Otras Construcciones	514		
242	Maquinarias y Equipos Energéticos	10,604		
243	Maquinarias y Equipos Productivos	276,891		
244	Aparatos y Eq. Téc. Especiales	52,829		
245	Medios y Equipos de Transporte	308,009		
246	Muebles, Enseres y Eq. Oficina	418,512		
247	Terrenos			
248	Animales en Desarrollo			
375	Menos: Depreciación Edificios	349,215		
376	Menos Depreciación Construcciones	318		
377	Menos Depreciación Eq. Energéticos	8,024		
378	Menos Depreciación Eq. Productivos	301,366		
379	Menos Depreciación Eq. Especiales	32,389		
380	Menos Depreciación Eq. Transporte	212,510		
381	Menos Depreciación Eq. Muebles	73,333		
382	Menos Depreciación Eq. Terrenos			
383	Menos Depreciación Eq. Animales			
	TOTAL ACTIVO FIJOS TANGIBLES			2 233.9
255	Activos Fijos Intangibles			
390	Menos Depreciación A.F.I			
	TOTAL ACTIVO FIJOS INTANGIBLES			
301	Gastos Diferidos a Corto Plazo			
310	Gastos Diferidos L. Plazo Operac.			
311	Gastos Diferidos L. Plazo Invers.			
	TOTAL ACTIVO DIFERIDOS			
265	Inversiones Materiales		235,324	
280	Eq. p/Instalar Inversiones		50,765	
281	Materiales p/ Inversiones		76,793	
330	Perdidas en Investigación			
331	Perdidas en Investigación Inversión			
332	Faltantes Bienes Investigación			
333	Faltantes Bienes Inves. Inversión			
340	Cuentas p/ Cobrar Diversas		2,845	
345	Cuentas p/ Cobrar Diversas Inversión			
346	Efectos en Litigio		780	
347	Cuentas p/ Cobrar Litigio			
348	Efectos p/ Cobrar Protestados			
349	Cuentas p/ Cobrar Proceso Judicial			
350	Ope. Entre Dependencias Activo		23,019,449	
354	Depósitos y fianzas			
356	Pagos a Cuenta de Utilidades		1,804,660	
365	Efectos p/ Cobrar Descotado			
	TOTAL OTROS ACTIVO		62 390.9	62 390.9
	TOTAL DE ACTIVO			73 238.6
400	Sobregiro en Cuenta Bancaria			
401	Efectos p/ Pagar a Corto Plazo		98,900	
402	Efectos p/ Pagar en Litigio			
410	Ctas p/ Pagar Corto Plazo F. Sistema		699,593	
411	Ctas p/ Pagar Corto Plazo D. Sistema		103,164	
413	Ctas p/ Pagar Contravalor			
414	Cuentas p/ Pagar en Litigio			
418	Cuentas en Participación			
421	Ctas p/ Pagar A.F.I			

425	Ctas p/ Pagar Inversiones			
430	Cobros Anticipados		34,399	
435	Depósitos Recibidos			
442	Obligaciones Presupuesto Estado		296,515	
452	Obligaciones Órgano u Organismo		581,718	
455	Nominas por Pagar		20,756	
460	Retenciones por Pagar		26,069	
470	Prestamos Recibidos		440,972	
471	Prestamos Fondo Fideicomiso			
480	Gastos Acumulados por Pagar			
490	Provisión p/ Ctas Incobrables			
491	Provisión p/ Reparación General			
492	Provisión para Vacaciones		142,745	
493	Otras Provisiones Operacionales		2,848	
494	Provisión para Inversiones			
	TOTAL PASIVO CIRCULANTE		4 056.9	4 056.9
510	Efectos p/ Pagar Largo Plazo			
515	Ctas p/ Pagar Largo Plazo		179,642	
520	Prestamos Recibidos a Largo Plazo			
525	Obligaciones a Largo Plazo			
	TOTAL PASIVO A LARGO PLAZO		179.6	179.6
545	Ingresos Diferidos			
555	Sobrantes en Investigación			
556	Sobrantes en Investigación Inversión			
565	Cuentas p/ Pagar Diversas		336,688	
570	Ingresos de Períodos Futuros			
575	Operaciones entre Dependencias		23,019,449	
	TOTAL OTROS PASIVO		58 524.1	58 524.1
	TOTAL PASIVOS			62 760.6
600	Inversión Estatal		4,195,142	
619	Recursos Recibidos p/ Inversiones			
620	Donaciones Recibidas			
630	Utilidades Retenidas			
635	Subsidios por Pérdidas			
640	Pérdidas			
645	Reserva para Desarrollo			
646	Reserva p/ Pérdidas y Contingencia			
647	Reserva p/ Incremento Capital Trabajo			
648	Reserva p/ Financiar AFT e Inversiones			
649	Reserva p/ Estimulo a Trabajadores			
	Utilidad o Pérdida del Periodo		10 477.0	
	TOTAL DEL PATRIMONIO			10 477.9
	TOTAL PASIVOS			73 238.6

ANEXO – 2

Empresa Provincial de Servicios Técnicos, Personales y del Hogar de Sancti Spiritus.

CONCEPTOS	PARCIAL	TORAL
905 Venta de Producción	16,645,396	
906 Ventas de Mercancías	4,458,143	
Ventas en Moneda Nacional	11,506,530	
Ventas en Divisas		21,103,539
Menos:		
800 Devoluciones y Rebajas en Produc.		
801 Devolución y Rebajas de Mercancías		
805 Impuesto sobre Venta de Producción	1,626,997	
806 Impuesto sobre Venta de Mercancía	361,098	1,988,095
Ventas Netas		19,115,444
Menos:		
810 Costo de Venta de Producción	13,065,679	
811 Costo de Venta de Mercancías	2,801,102	15,866,781
Utilidad o Perdida Bruta en Venta		3,248,663
Menos:		
819 Gastos de Distribución y Ventas	38,342	
825 Gasto de Operación Comercial		38,342
Utilidad o Perdida Neta en Venta		3,210,321
Menos:		
822 Gastos Generales y Admón.		637,131
Utilidad o Perdida en Operaciones		2,573,190
Menos:		
835 Gastos Financieros	189,330	
845 Gasto por Faltantes y Pérdidas		
855 Gastos de Años Anteriores	8,179	
865 Otros Gastos	575,435	
Mas:		
920 Ingresos Financieros	81,772	
931 Ingresos por Sobrantes de Bienes		
941 Ingresos de Años anteriores		
907 y 911 Ingresos por Servicios	650,758	
927 Ingresos por Fuerza de Trabajo		
951 Otros Ingresos	320,251	281,837
Utilidad del Periodo antes del Impuesto		2,855,027
Perdidas del Periodo antes de Impuesto		
Menos: Impuesto sobre Utilidades		
Utilidad del Periodo después del Impuesto		
Distribución de Utilidades		
Utilidades para Financiar Perd. Anterior		
Reservas Patrimoniales Autorizadas		
Utilidades a Aportar		
Utilidades Retenidas Disponibles		